

Rahmengröße	XS	S	M	L	XL	XXL
A Oberrohr*	540	560	580	600	620	640
B Steuerrohr*	120	130	138	146	155	163
C Sitzrohr*	430	430	430	460	490	540
D Hinterbaulänge*	425	425	425	425	425	425
E Radstand*	1057	1077	1097	1117	1137	1157
F Federbeinlänge*	190	190	190	190	190	190
G Federweg*	130	130	130	130	130	130
H Tretlager-Drop*	10	10	10	10	10	10
I Sitzrohrwinkel	74°	74°	74°	74°	74°	74°
J Steuerrohrwinkel	70°	70°	70°	70°	70°	70°
K Gabelbauhöhe*	475	475	475	475	475	475
Gewicht (in Gramm)	2240	2290	2340	2390	2440	2490

* in mm

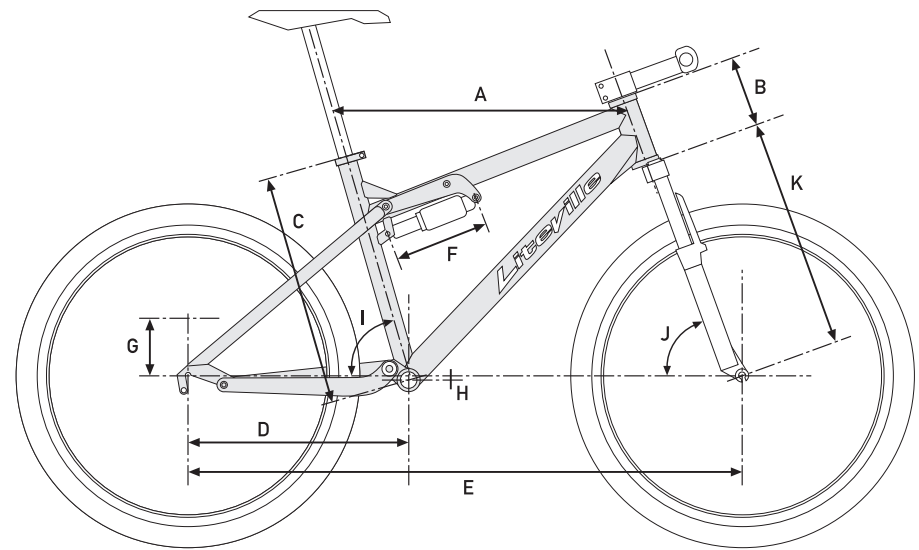

Umrechenntabelle für die Geometrieänderung bei Verwendung von Gabeln mit geringerer oder größerer Bauhöhe als angegeben (K=475 mm).

K	-20	-10	+10	+20	+30	+40
A Oberrohr	-3	-1,5	+1,5	+3	+4,5	+6
E Radstand	-7	-3,5	+3,5	+7	+10,5	+14
H Tretlager-Drop	-7,5	-3,5	+3,5	+7,5	+11	+14,5
I Sitzrohrwinkel	+1°	+0,5°	-0,5°	-1°	-1,5°	-2°
J Steuerrohrwinkel	+1°	+0,5°	-0,5°	-1,0°	-1,5°	-2°

Beispiel: Verbauen Sie z.B. eine Gabel mit +20mm Einbaulänge, ändern sich die Geometriedaten des Rahmens um die unter +20 angegebenen Werte.

301

